



PRECAUCIÓN

Lea estas instrucciones, contienen información importante para el ensamble de su bicicleta. Las instrucciones e ilustraciones son generales y se utilizan para varios modelos, por lo que es posible que no todas las instrucciones o ensambles apliquen para su bicicleta. Si su bicicleta la ha adquirido totalmente ensamblada, es conveniente que la revise antes de usarla, siguiendo las instrucciones contenidas en los manuales.



ADVERTENCIA

Todos los ensambles deben de realizarse por un adulto. Si se utilizan los accesorios de forma negligente o sin un correcto ensamble, se pueden causar graves lesiones.

Herramienta necesaria



Llave de Tuercas de 10 mm

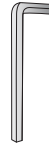

Llave "Allen" 5 mm



Pinzas de Mecánico

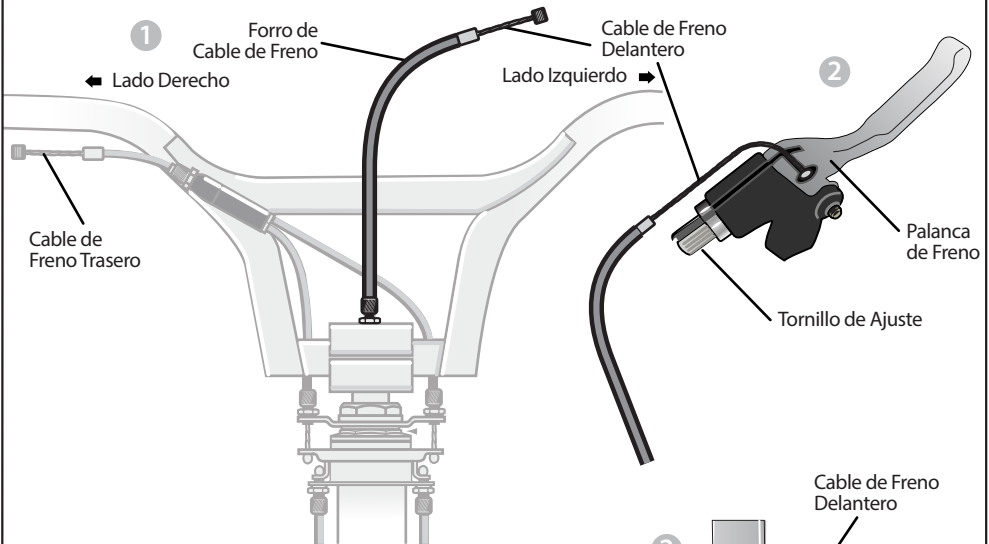

- 1 Localice el cable del freno delantero que sale de la tuerca del poste de manubrio.
- 2 Afloje la tuerca del ahorcador en el Freno Delantero y jale del cable, alinee las aberturas de la palanca y el Tornillo de Ajuste para insertar el cable en la Palanca de Freno del lado Izquierdo, una vez dentro mueva las aberturas para evitar que el cable se salga.
- 3 Apriete firmemente la tuerca del Ahorcador del Freno Delantero. Alinee, la zapata del Freno con la pista del rin.

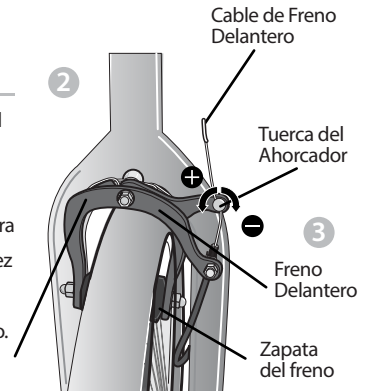

RECOMENDACION

Lubrique periódicamente los cables de freno y los forros para lograr un correcto funcionamiento del sistema de frenos.



AVISO

Para otros ajustes, está disponible el manual de usuario en: www.turbo.mx

