

⚠ PRECAUCIÓN

Lea estas instrucciones, contienen información importante para el ensamble. Las instrucciones e ilustraciones son generales y se utilizan para varios modelos, por lo que es posible que no todas las instrucciones o ensambles apliquen para su bicicleta. Si su bicicleta la ha adquirido totalmente ensamblada, es conveniente que la revise antes de usarla, siguiendo las instrucciones contenidas en los manuales.

⚠ ADVERTENCIA

Todos los ensambles deben de realizarse por un adulto. Si se utilizan los accesorios de forma negligente o sin un correcto ensamble, se pueden causar graves lesiones.

Herramienta necesaria



Llave Para Tuercas de 8 mm y 10mm



Llave Ajustable 30 mm



Destornillador Phillips

⚠ ADVERTENCIA

Asegurese de que todos los tornillos estén firmemente apretados ya que de no hacerlo se pueden causar graves lesiones.

SOPORTE SUPERIOR

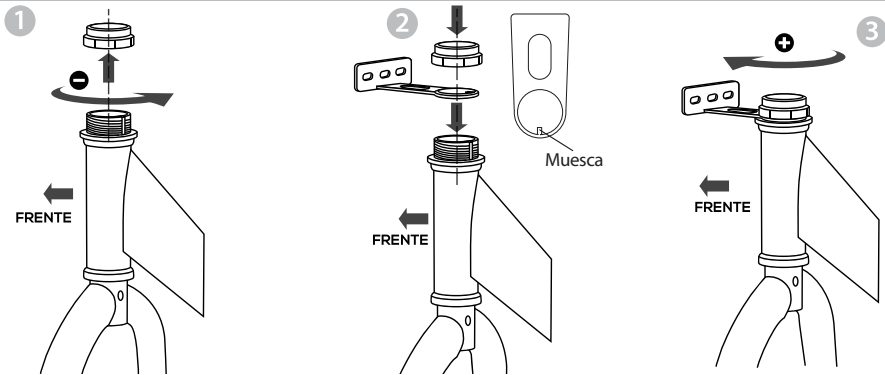

- 1 Retire la tuerca superior de la tijera, girando en sentido contrario de las manecillas del reloj.
- 2 Inserte el soporte guiándose con la muesca.
- 3 Coloque la tuerca, gire en sentido de las manecillas del reloj y apriete firmemente.

SOPORTE INFERIOR

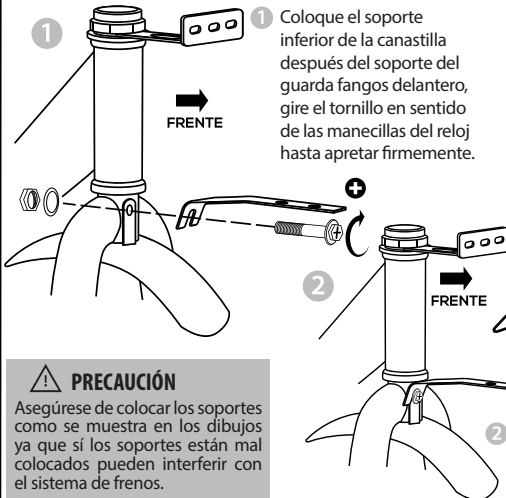

⚠ PRECAUCIÓN

Asegúrese de colocar los soportes como se muestra en los dibujos ya que si los soportes están mal colocados pueden interferir con el sistema de frenos.

INSTALACIÓN DE LA CANASTILLA

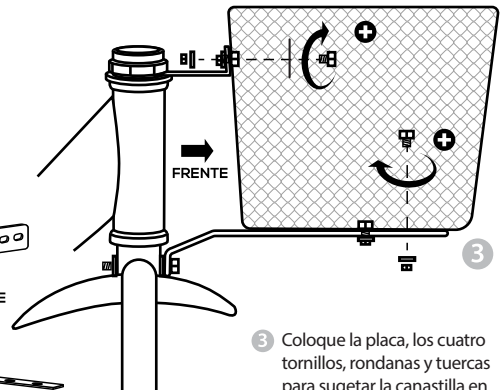

- 3 Coloque la placa, los cuatro tornillos, rondanas y tuercas para sujetar la canastilla en ambos soportes.

